

**Wykład 3
z podstaw energetyki wiatrowej**

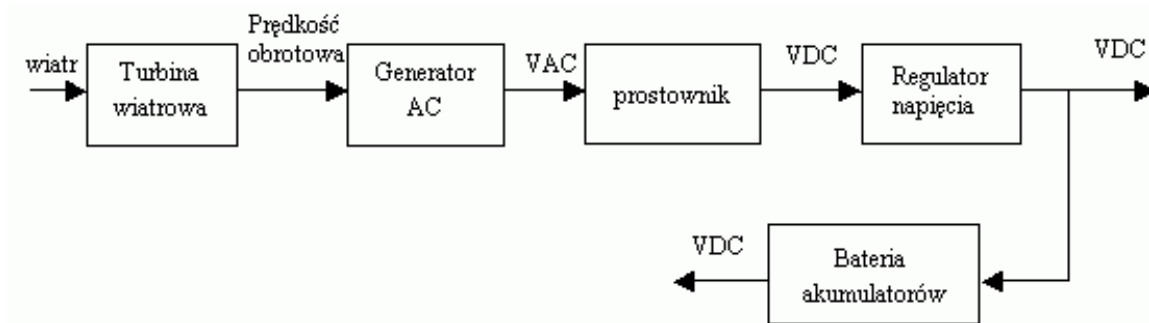

Układy pracy

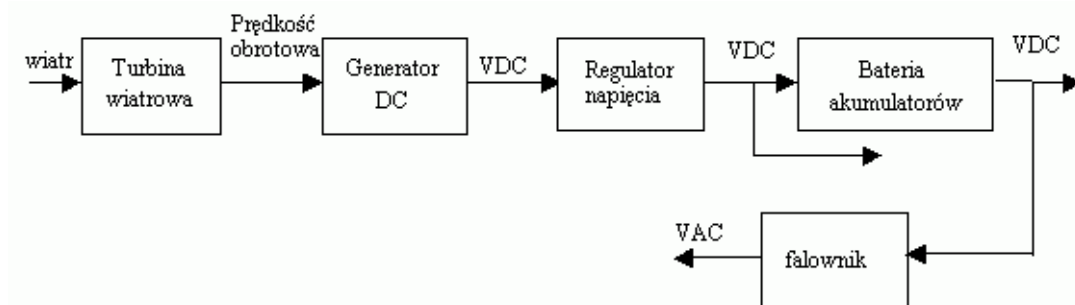
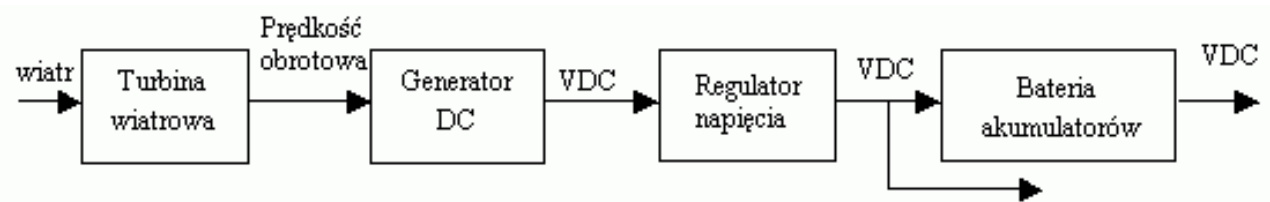

Blokowy schemat układu konwersji energii wiatru

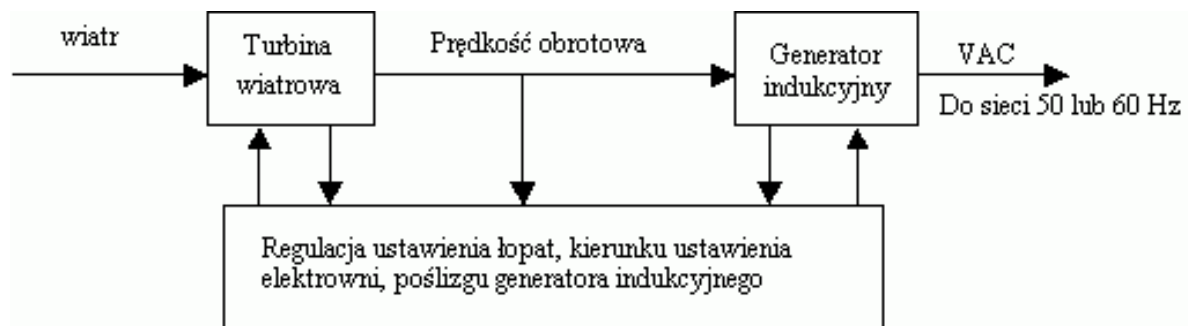

Zasada generacji energii elektrycznej

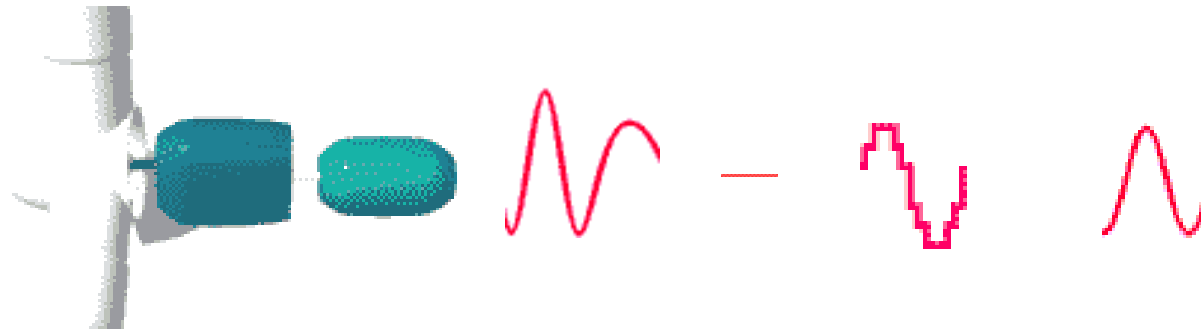

Rotor skrzynia biegów generator Przebieg AC DC Formowanie AC Przebieg AC



LINE
 linie wysokie
 w budowie
 linie niskie

STACJA
 stacje wysokie
 stacje niskie

ELEKTROWNIE
 wodne
 węglowe

TRANSFORMATORY

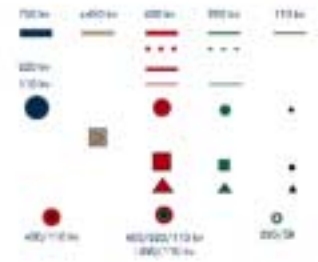

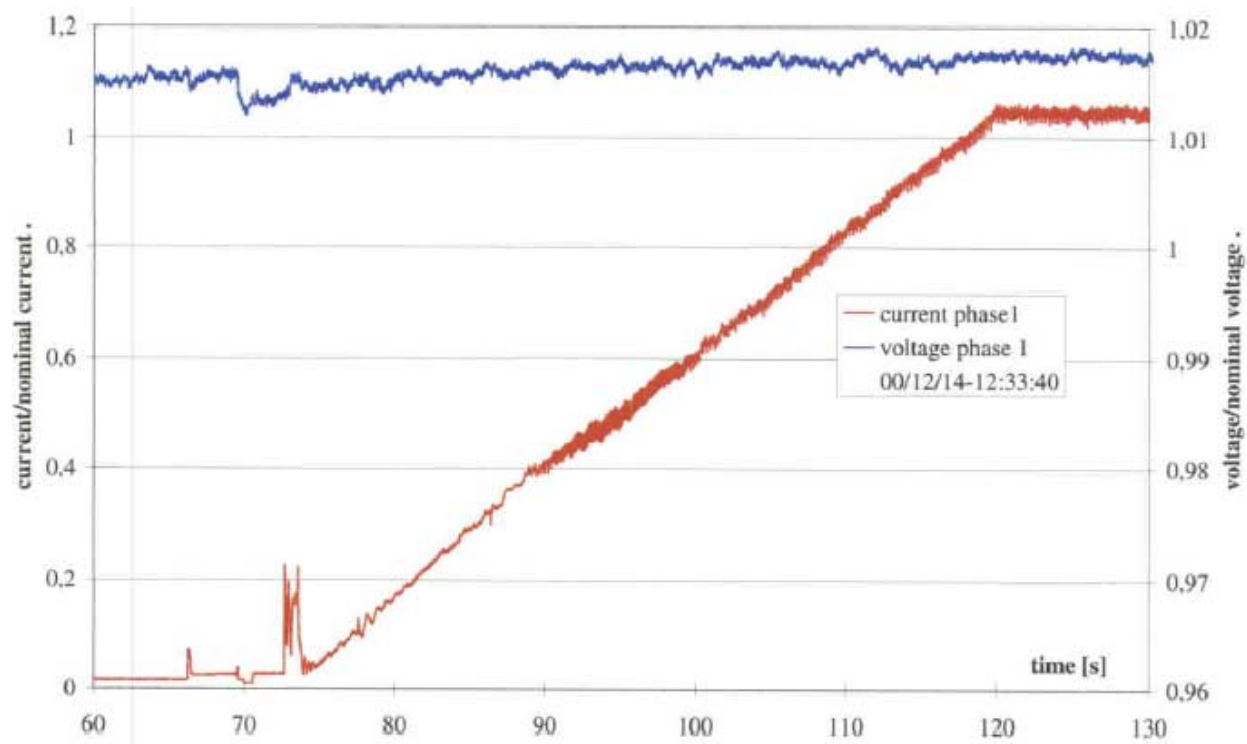

Wykres napięć i prądów generatora podczas operacji załączania przy nominalnym wietrze

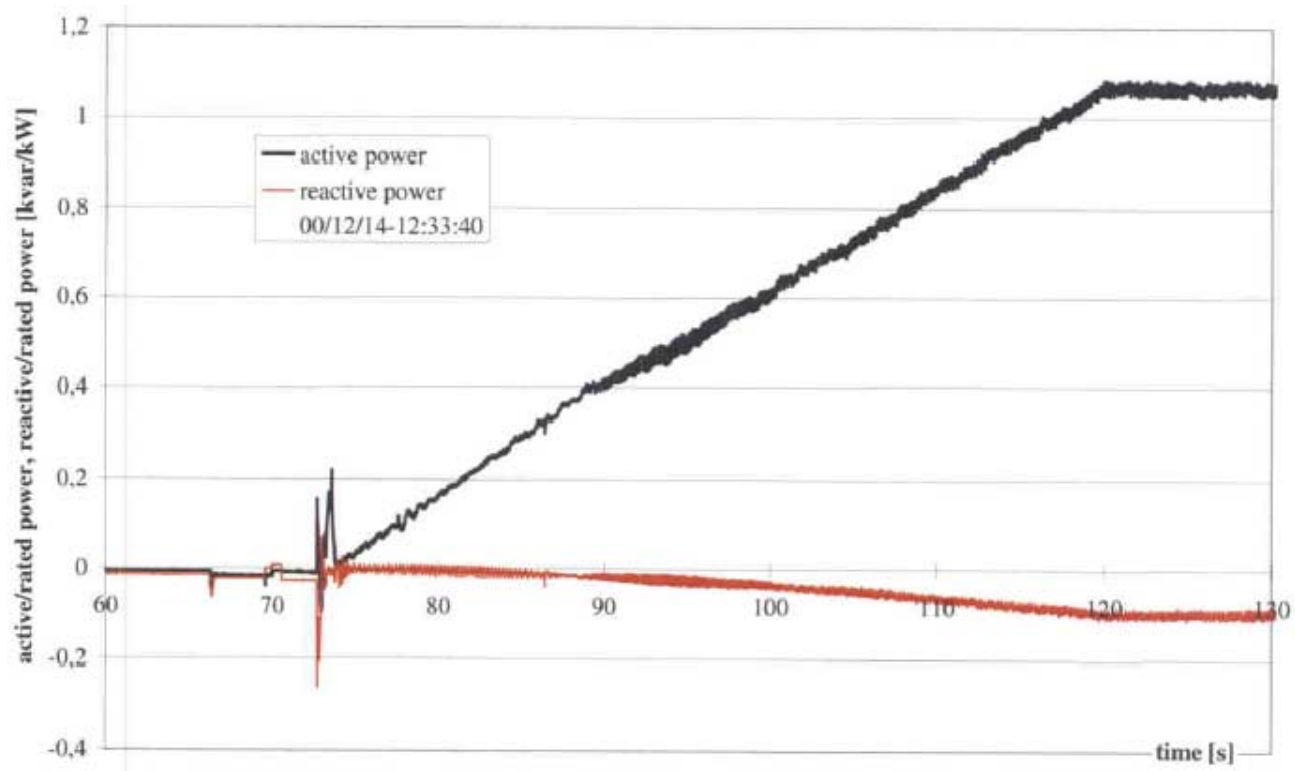

Wykres mocy biernej i czynnej podczas rozruchu – nominalna prędkość wiatru

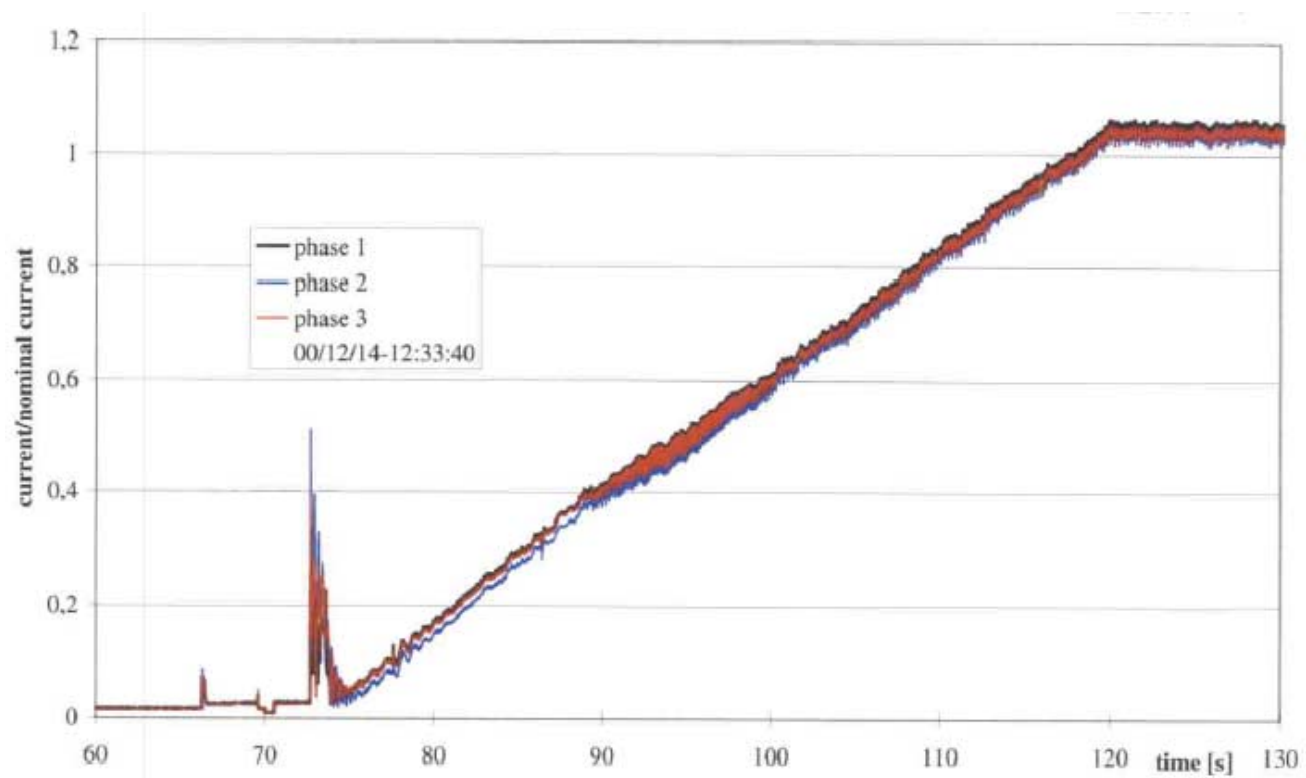

Prąd wszystkich trzech faz, proces załączania przy nominalnej prędkości wiatru

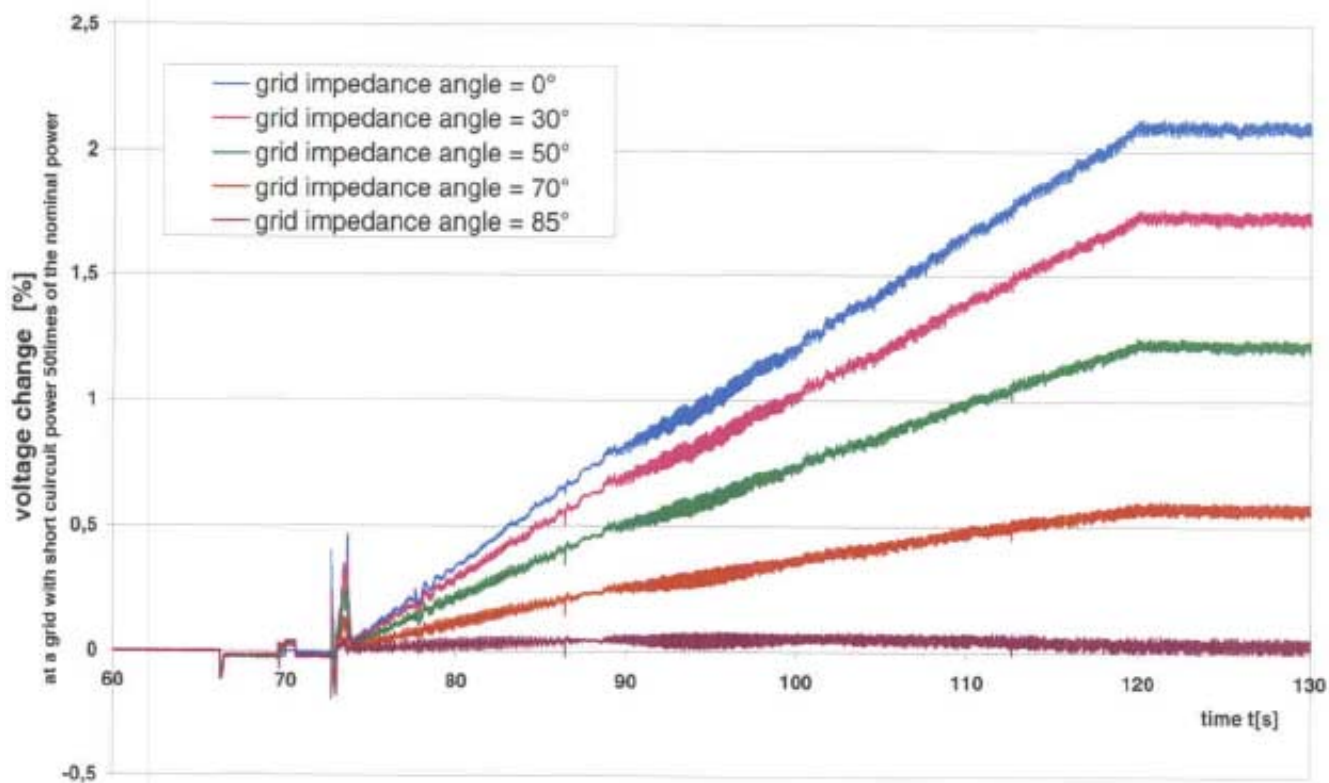

Zmienność napięcia ΔU w zależności od impedancji sieci. Moc zwarciova punktu przyłączenia 50 razy większa od mocy turbiny. Operacja załączenia przy nominalnej prędkości wiatru

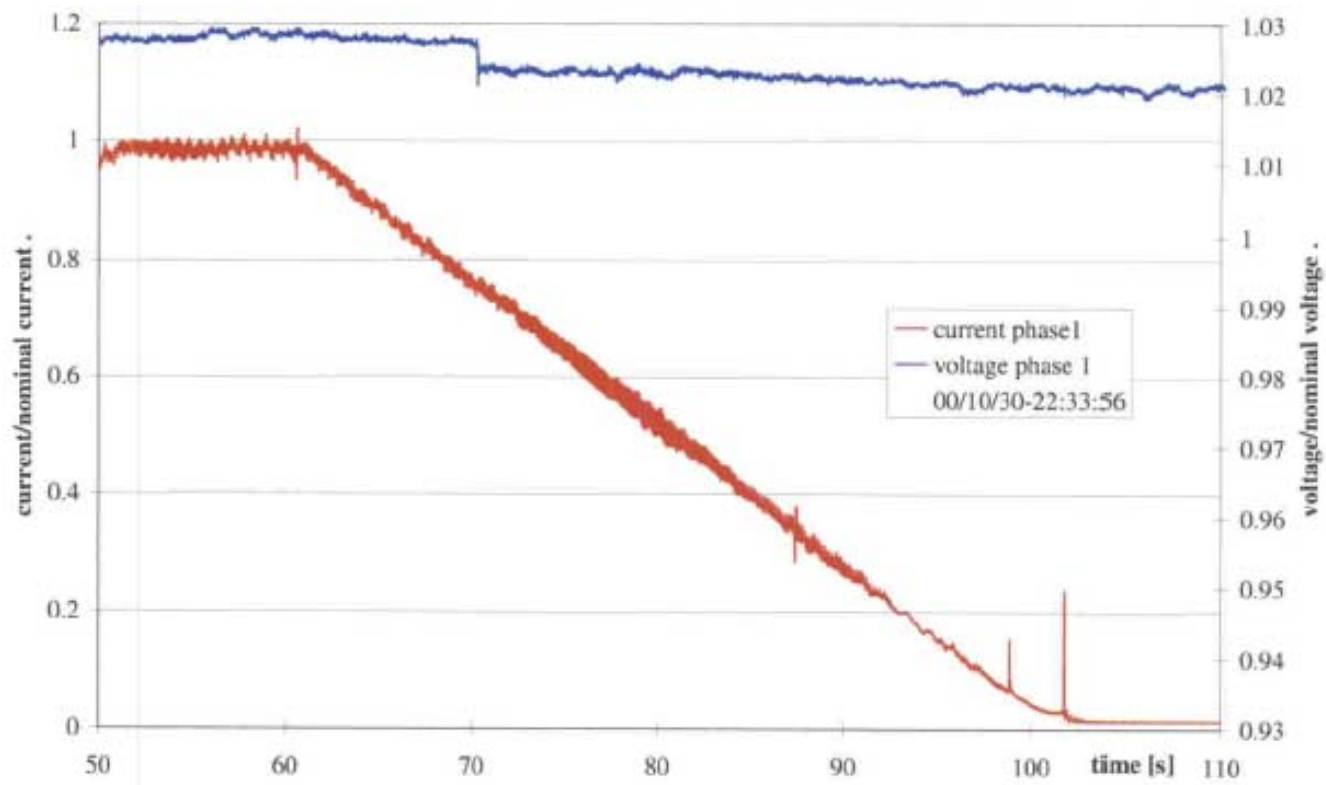

Wykres napięcia oraz prądu przy operacji odłączenia, nominalna prędkość wiatru

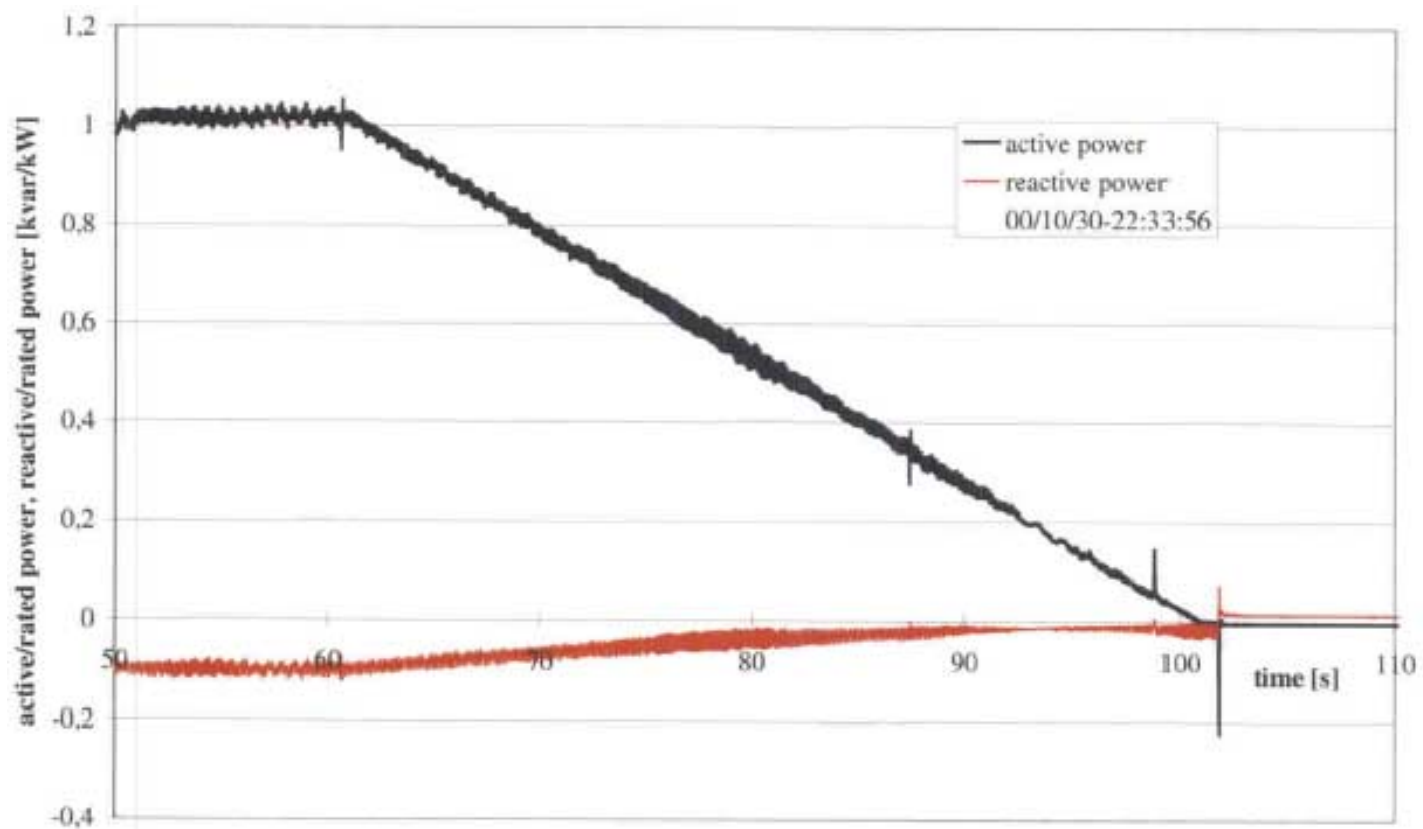

Wykres mocy czynnej i biernej, operacja odłączania przy nominalnej prędkości wiatru

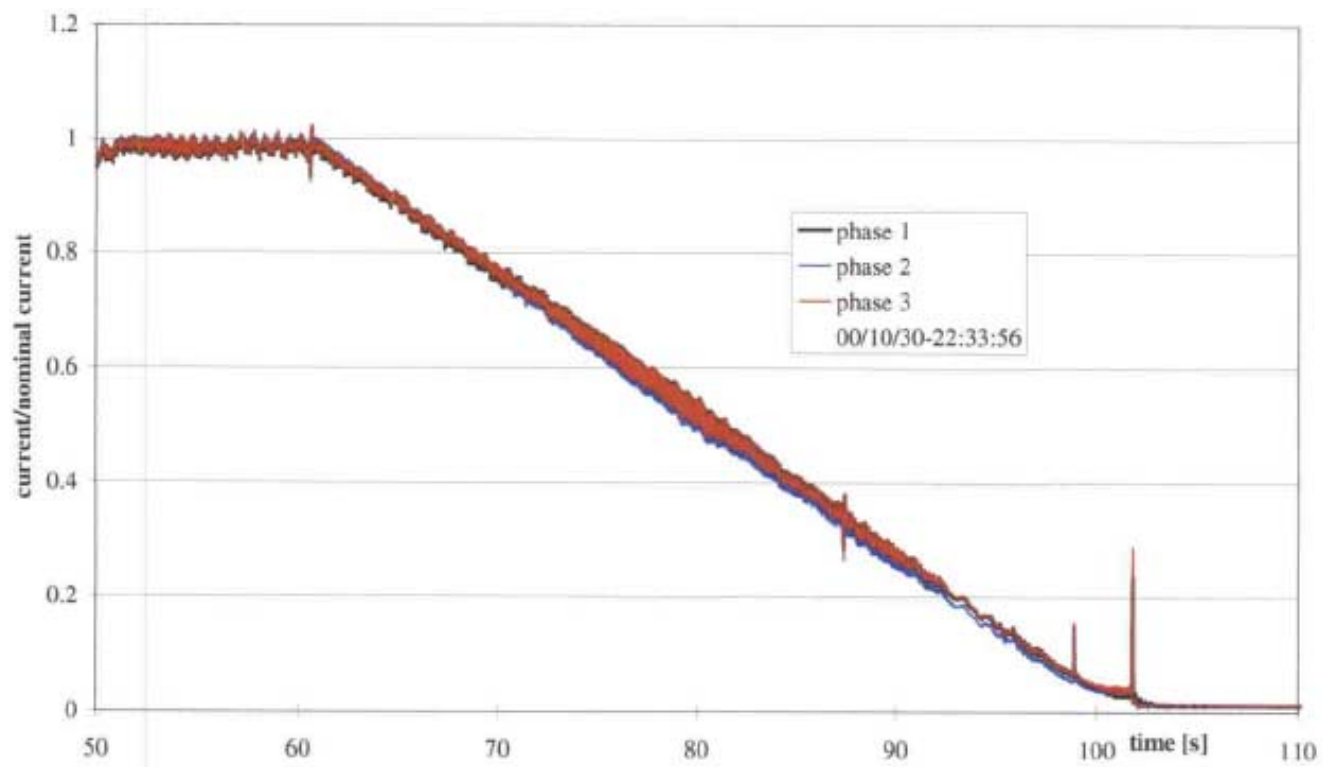

Prąd wszystkich 3 faz, operacja odłączania, nominalna prędkość wiatru

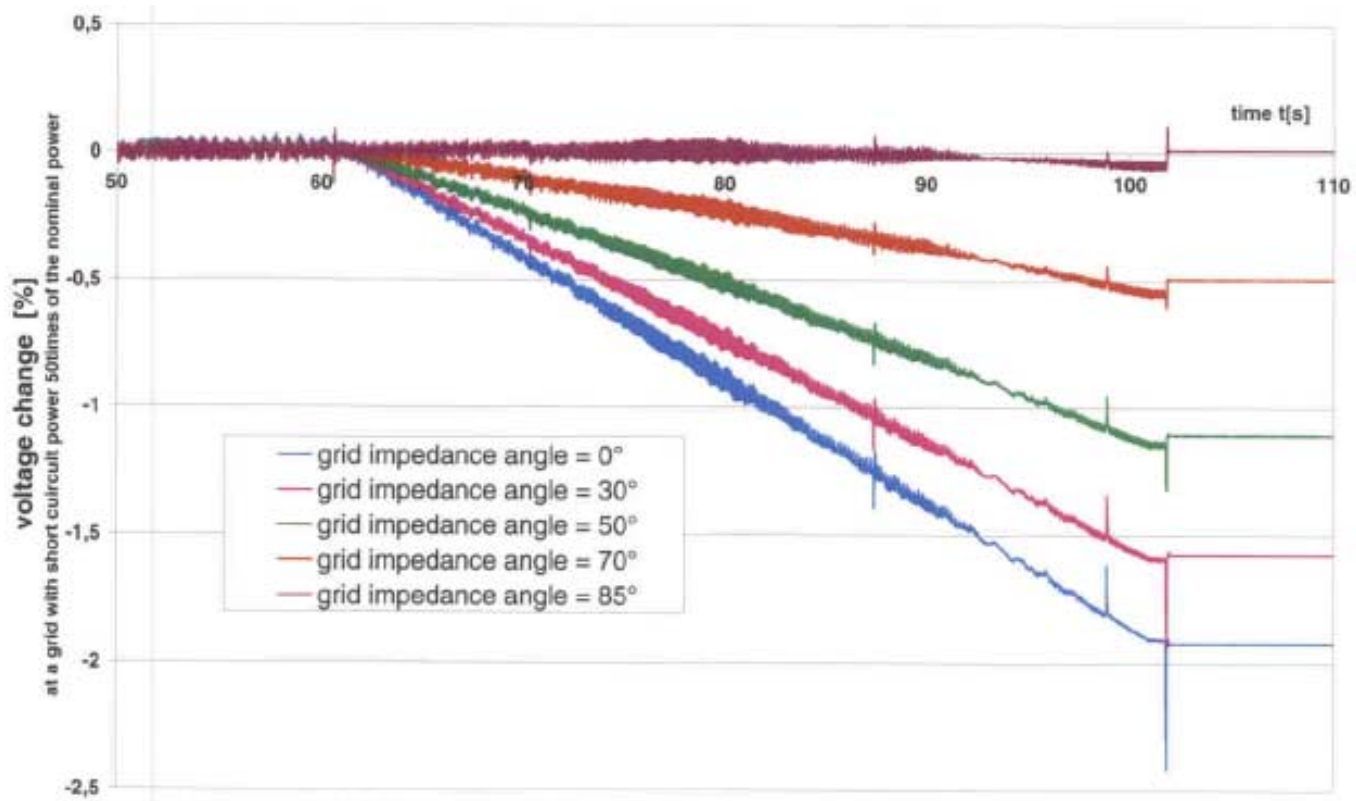

Zmienność napięcia ΔU w zależności od impedancji sieci, z mocą zwarcia punktu przyłączenia 50 razy większą od mocy turbiny.
 Operacja odłączenia przy nominalnej prędkości wiatru

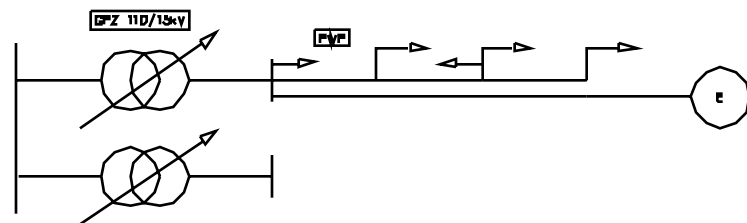
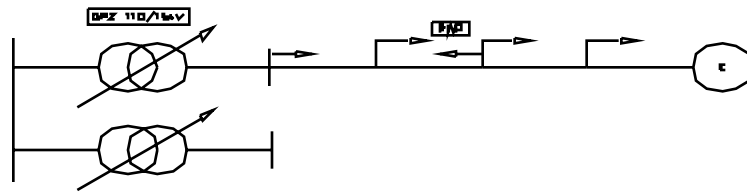

Możliwe warianty przyłączenia siłowni wiatrowych

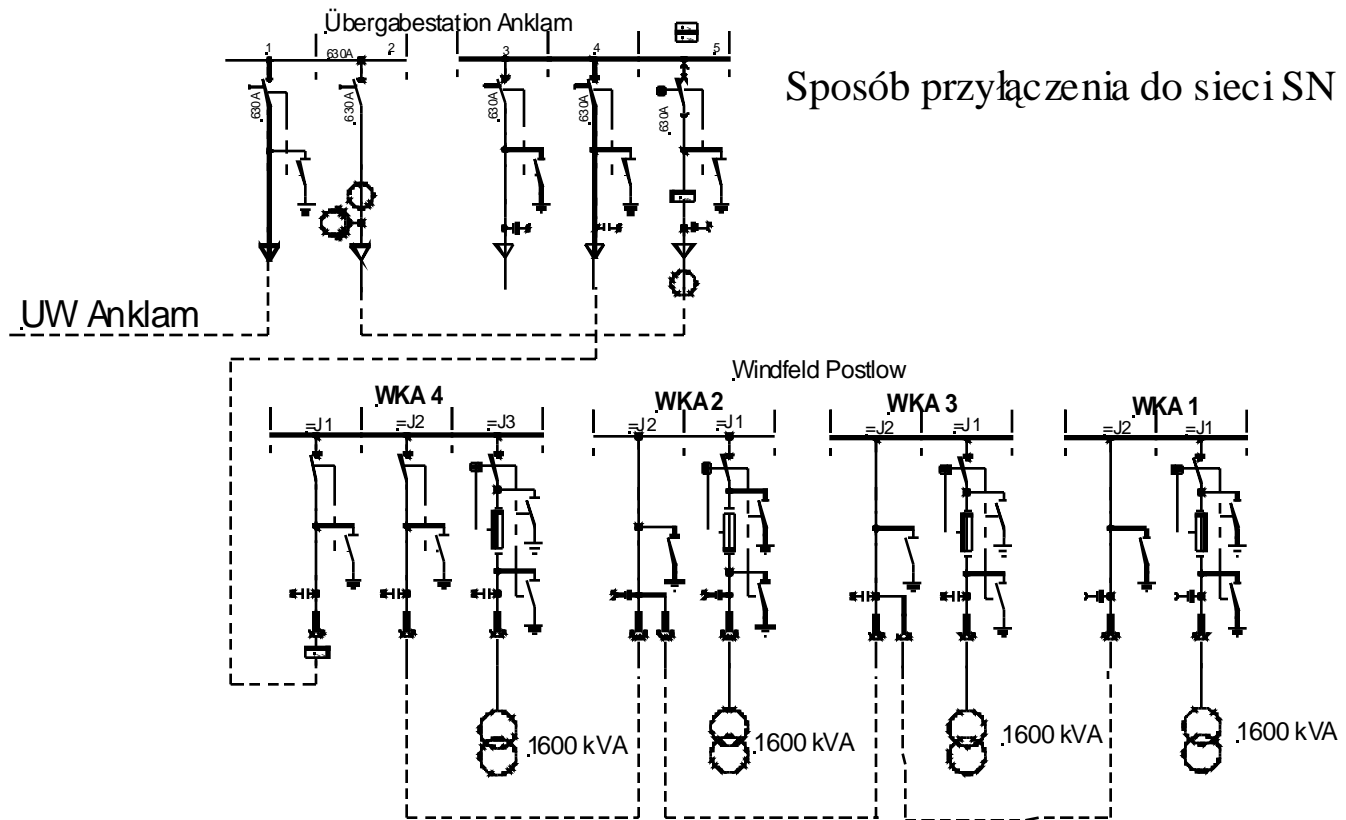

Sposób przyłączenia do sieci WN

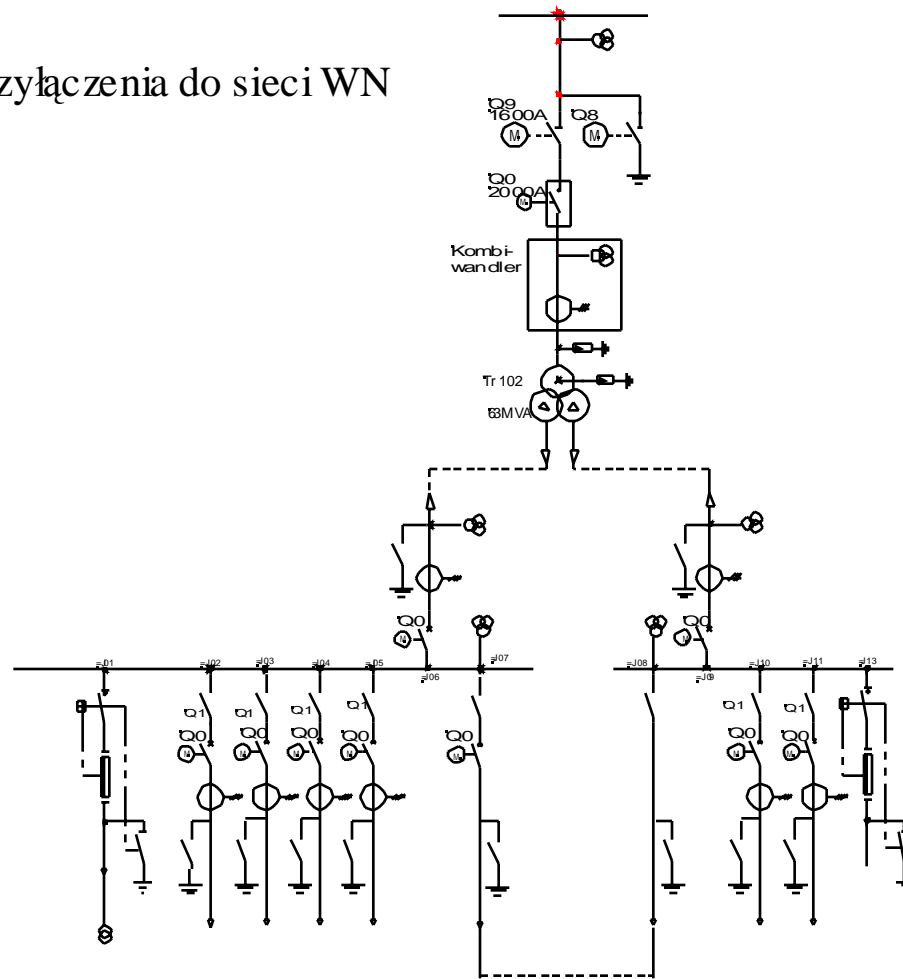

Wymagania dotyczące jakości generowanego napięcia
Wymagania dotyczące parametrów napięcia odkształcanego przez
siłownie wiatrową (park siłowni) można sformułować na podstawie
normy PN-EN 50160.

Tym samym, zakres typowych badań obejmuje wielkości
charakteryzujące jakość energii, takie jak :

- poziom (wartość skuteczna), częstotliwość i wahania napięcia,
- zawartość wyższych harmoniczných w napięciu i prądzie, (z
wyznaczeniem współczynników odkształcenia napięcia i prądu),
 - asymetria napięć
 - przerwy w dostawie energii,
 - szybkozmienné zapady i podskoki napięcia,
 - uciążliwość migotania (tzw. efekt "flickera"),

Podstawą dla właściwego sporządzenia analizy wpływu przyłączonej
instalacji na system elektroenergetyczny oraz późniejszego opracowania
wyników jest metodologia zalecana w raporcie technicznym DEFU CR

111-E